



# Longo curso

## RENAULT TRUCKS T / T HIGH

[renault-trucks.pt](http://renault-trucks.pt)



**RENAULT  
TRUCKS**



<b>FAÇA-SE À ESTRADA COM A RENAULT TRUCKS</b>	<b>03</b>	<b>NOVO INTERIOR OTIMIZADO</b>	<b>20</b>
<b>5 BOAS RAZÕES PARA ESCOLHER A RENAULT TRUCKS</b>	<b>04</b>	CONFORTO DE CONDUÇÃO EXTRAORDINÁRIO	22
<b>MÚLTIPLOS SERVIÇOS</b>	<b>06</b>	ESPAÇO ACOLHEDOR	24
ESPECIALISTAS DO SEU LADO	08	NOVAS FUNCIONALIDADES	26
GESTÃO DE FROTA	10	PERSONALIZE O SEU CAMIÃO	28
<b>CONTROLO DE CUSTOS</b>	<b>12</b>	ACESSÓRIOS PARA MAIOR CONFORTO	30
UMA TRANSMISSÃO CONCEBIDA PARA BAIXO CONSUMO	14	<b>TECNOLOGIA AO SERVIÇO DA SEGURANÇA</b>	<b>32</b>
TECNOLOGIA PARA CONTROLAR OS SEUS CUSTOS	16	NOVOS EQUIPAMENTOS DE SEGURANÇA	34
DESIGN AERODINÂMICO	18	<b>PARA SABER MAIS...</b>	<b>36</b>
FINANCIAMENTO ABRANGENTE	19	VERSÕES DISPONÍVEIS	38
		TRANSMISSÃO	39
		CABINES	40
		CHASSIS	41
		CONTRATOS DE MANUTENÇÃO	42

# Faça-se à estrada com a Renault Trucks

**Conduzir um Renault Trucks significa escolher um parceiro local empenhado em ir ao encontro de todas as suas necessidades e apoiá-lo onde quer que esteja.**

Significa receber suporte na sua transição energética, para enfrentar os desafios para uma solução de mobilidade mais sustentável

Significa escolher as melhores soluções técnicas e financeiras que um grupo global tem para lhe oferecer.

Significa optar por veículos funcionais, eficientes e cómodos, para uma utilização de longa duração.

Significa optar por tecnologia comprovada e fácil de usar e por serviços adaptados às suas necessidades.

Significa construir uma relação de trabalho forte, acolhedora e confiável.

**E o mais importante, trata-se de fazer a escolha certa.**





# 5 boas razões para escolher a Renault Trucks

A Renault Trucks é o parceiro ideal para concluir a sua missão com sucesso. Somos incansáveis na busca por novas soluções, em oferecer o melhor suporte e ir ao encontro das suas necessidades.

A nossa rede de especialistas, os nossos veículos fiáveis, robustos e confortáveis combinados com serviços adaptados e conectados, são tantas as razões para optar pela Renault Trucks!



# 1

**UMA REDE DE PROFISSIONAIS**  
ao seu lado e ao seu serviço



# 2

**SERVIÇOS**  
ao seu lado durante toda a jornada





3

**UMA NOVA CABINE**  
com equipamento  
redesenhado a pensar no  
seu conforto



4

**TECNOLOGIA  
E MOTORES**  
cada vez  
mais eficientes



5

**NOVO EQUIPAMENTO  
DE SEGURANÇA**  
para tranquilizá-lo nas  
suas atividades diárias

# Um serviço abrangente que o ajuda a otimizar a sua produtividade

Os veículos Renault Trucks estão conectados para que possa tirar o máximo partido de todos os serviços e maximizar a disponibilidade operacional do seu veículo. Isto faz da Renault Trucks o parceiro ideal para otimizar o tempo de operação do seu veículo, tirando partido de todo o seu potencial e planear situações imprevisíveis. Assim poderá gerir a sua atividade com total tranquilidade.

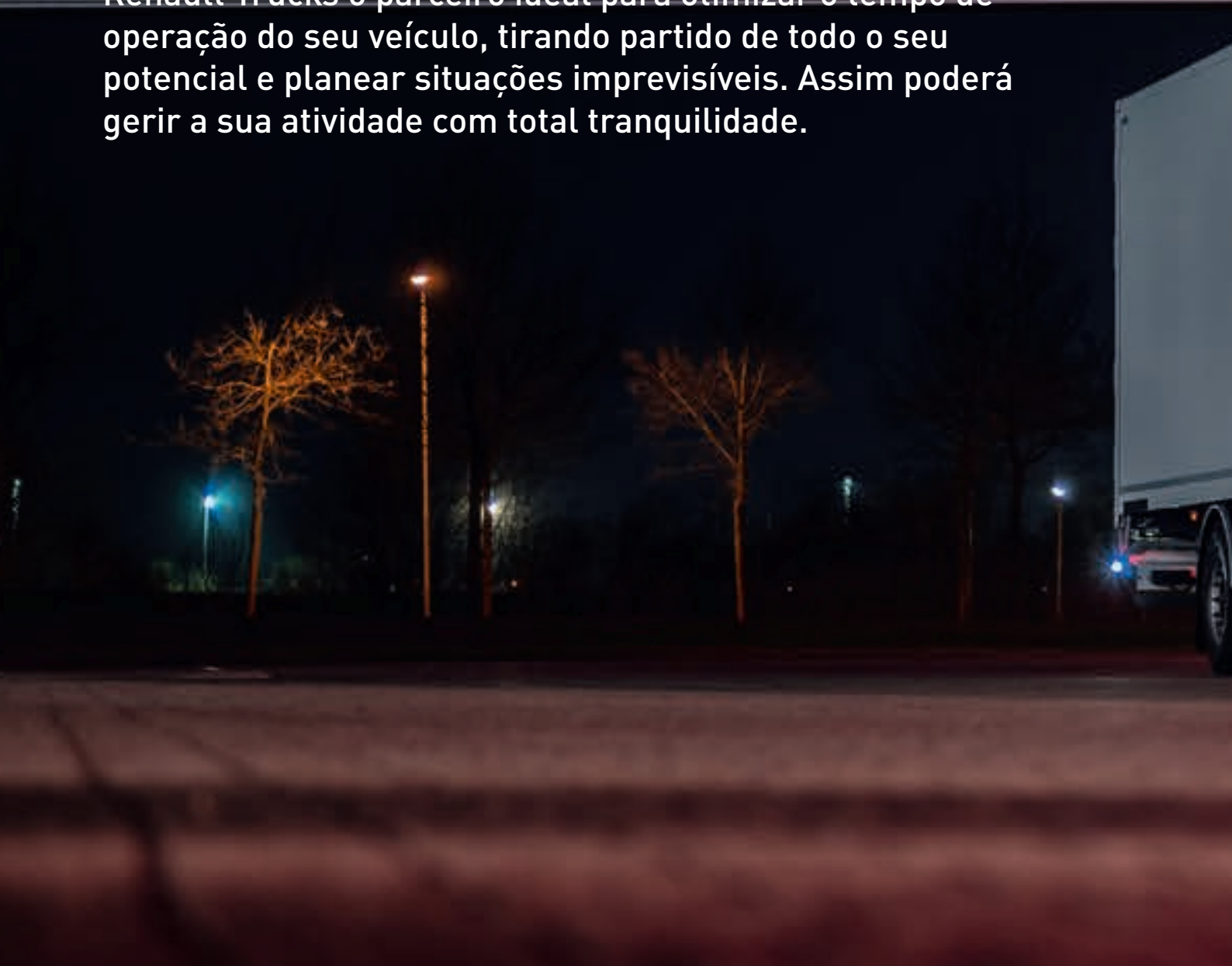



*«A Renault Trucks é o melhor parceiro para concluir a minha missão com sucesso»*



# Especialistas do seu lado, ao seu serviço

- Especialistas, técnicos com formação
- Horários alargados, incluindo sábados\*
- Agendamentos rápidos de reparação e manutenção

\*Dependendo dos concessionários autorizados Renault Trucks.



# Conte com peças e assistência de alta qualidade



## 2 anos de garantia em peças e mão-de-obra

Uma garantia de 2 anos para avaria de peças e garantia de desempenagem para todas as operações executadas por um concessionário aprovado Renault Trucks.

### As nossas peças genuínas

Opte por peças genuínas de qualidade: fiáveis, robustas e aprovadas para manter o desempenho do veículo.

### A nossa oferta de peças recondicionadas

Uma gama de peças recondicionadas que atendem às mesmas exigências técnicas das peças novas para garantir a compatibilidade com o seu veículo.



**24/7**  
RENAULT TRUCKS

## Diagnóstico e reparações 24/7

Com uma rede de especialistas disponível para o atender em 16 idiomas, terá o suporte de um coordenador que irá ser o seu ponto de contacto único ao longo de toda a operação.

As reparações são efetuadas por técnicos com formação em operações de assistência na estrada, recorrendo a veículos com equipamento especial e ferramentas de diagnóstico dedicadas.

# Conduza com toda a tranquilidade

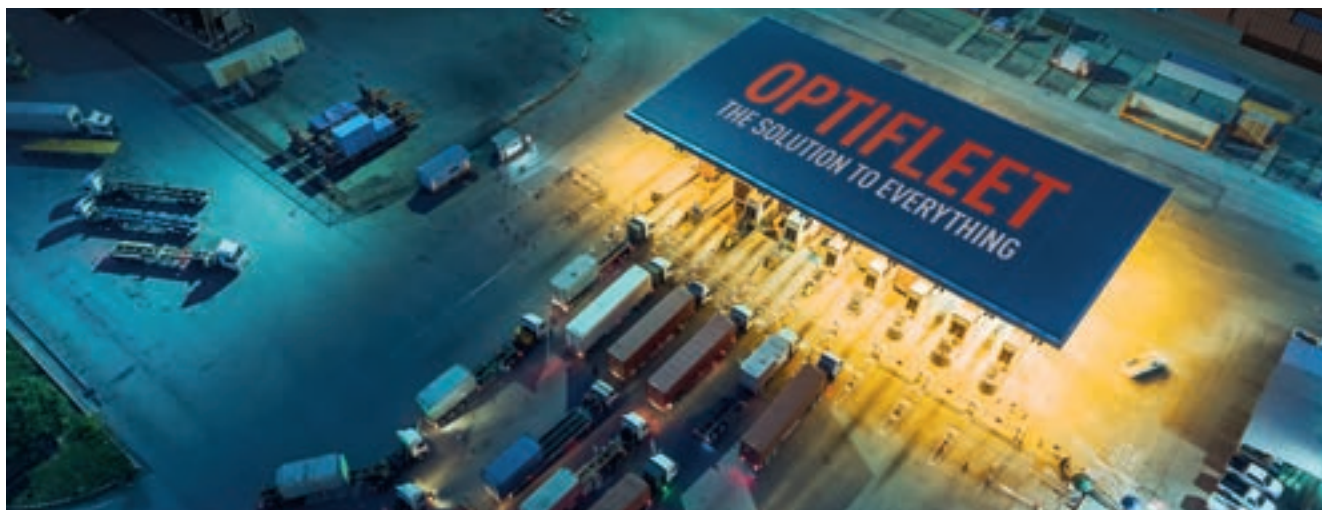

## Tire o maior partido da sua frota com a nossa solução Optifleet



### REDUZA O SEU CONSUMO DE ENERGIA

#### Optifleet Check

- Monitorize o desempenho do seu veículo (consumo de combustível, topografia, velocidade)
- Melhore o seu estilo de condução com o relatório personalizado Ecoscore



### CONDUZA COM TODA A TRANQUILIDADE

#### Optifleet Map

- Permite-lhe planear os seus itinerários



### POUPE TEMPO

#### Optifleet Drive

- Permite-lhe descarregar remotamente os dados do tacógrafo, eliminando a necessidade de paragem do veículo



### VEJA O ESTADO DE SAÚDE DOS SEUS VEÍCULOS

#### Optifleet Health

- Monitorize os avisos do painel de instrumentos do seu veículo em tempo real
- Evite tempos de inatividade devido a avarias



### REDUZA ACIDENTES E O DESGASTE DOS SEUS VEÍCULOS

#### Optifleet Safety

- Monitorize eventos relacionados com a segurança do veículo
- Melhore a segurança dos seus condutores e dos utilizadores da estrada
- Identifique comportamentos de risco



# Maximize a disponibilidade e controle os seus custos de manutenção com Start & Drive Predict

## CUSTOS DE MANUTENÇÃO E REPARAÇÃO COBERTOS

Evite custos imprevistos: um contrato Start & Drive Predict controla os seus custos.

## PLANO DE MANUTENÇÃO CONECTADO E PERSONALIZADO

Consideramos que o tempo operacional é fundamental. O nosso planeamento e agrupamento das suas operações de manutenção, foi concebido para minimizar o tempo de inatividade, ajustando-se à utilização efetiva do seu veículo. O desempenho original do seu veículo será mantido se seguir as recomendações da Renault Trucks.

## MANUTENÇÃO PREDITIVA



Com Start & Drive Predict, beneficie da monitorização de dados em tempo real para:

- Otimizar a manutenção
- Antecipar avarias

## SERVIÇOS REMOTOS

Pode conectar-se aos seus veículos, mesmo que estejam parados, e atualizar o seu software sem necessidade de os parar.



# Veículos simples e eficientes ajudam-no a controlar os custos

Construídos com base numa longa experiência no setor dos transportes, projectados com tecnologia de elevada qualidade e estudos rigorosos, os Renault Trucks T e T High são reconhecidos como veículos extremamente confiáveis. São perfeitos para rentabilizar cada viagem, e graças à extraordinária eficiência em termos de consumo de combustível, são uma autêntica mais-valia para a sua empresa.



**«Com o Turbo Compound, baixámos o consumo de combustível em 3 l/100 km em comparação com os nossos camiões anteriores».**



# Uma transmissão concebida para baixo consumo

Somos incansáveis na busca pela eficiência e oferecemos-lhe um consumo de combustível incrivelmente baixo para o seu veículo.

*Graças ao Turbo Compound, pode alcançar uma redução de até 10% em emissões de CO<sub>2</sub> e consumo de combustível*



**Maior fiabilidade e poupança de combustível:**

- 1 Motor Turbo Compound DE 13L. Motores DE11 e DE13 que permitem intervalos de manutenção adaptados
- 2 Pneus da categoria A de série
- 3 Relações de transmissão optimizadas

# Os nossos motores beneficiam de:

## TECNOLOGIA TURBO COMPOUND

### COMBUSTÃO DO MOTOR MELHORADA GRAÇAS A:

- Pistões com design ondulado
- Novos injetores
- Filtros de última geração

### REDUÇÃO DE PERDAS PARASITA

- Menor atrito interno no motor
- Turbocompressor com rolamento de esferas
- Bomba de direção variável controlada eletricamente
- Novo compressor de ar dos travões ainda mais eficiente
- Lubrificantes ainda mais eficientes



# A última atualização da caixa de velocidades Optidriver:

- Passagens de caixa 30% mais rápidas e suaves
- Software Optivision dedicado



*Os nossos motores, combinados com a nova tecnologia e serviços, fazem parte de um esforço para descarbonizar os veículos a diesel através da redução de emissões de CO<sub>2</sub>*



# Tecnologia para controlar os seus custos

Os Renault Trucks T e T High estão equipados com tecnologia que facilitam a condução ecoeficiente.

## OPTIVISION COM BASE EM MAPAS

Esta opção usa dados topográficos. A transmissão de dados para o computador de bordo é automática e contínua ao longo da viagem, antes de iniciar uma nova subida **1**, **2**, **3** e, para descidas, **4**, **5**.

As passagens de caixa, as estratégias de aceleração e de velocidade foram otimizadas para uma redução ainda maior do consumo de combustível.

Vá mais longe no controlo dos custos com Optifleet

(veja a página 10)



**1** Antes da subida: aceleração

**2** Durante a subida: sem mudança de velocidade

**3** Antes da descida: aproveitar a inércia do veículo







4

**Durante as descidas:  
travagem sempre sob  
controlo**

5

**No final das descidas:  
embalo extra para  
maior poupança.**

# Design aerodinâmico



- 1 Diferentes tipos de defletores de tejadilho**  
Fixos (88mm), ou ajustáveis manualmente (285 a 496mm) na Gama T com cabine sleeper
- 2 Inclinação de 12° do para-brisas**
- 3 Para-choques com spoiler integrado**

- 4 Cabine em forma de trapézio**  
2,3 m à frente e 2,5 m atrás.
- 5 Extensões da carenagem**  
No chassis e extensões da porta.
- 6 Defletor incorporado no bloco ótico**
- 7 Cavas das rodas**  
Melhoram o fluxo de ar e reduzem os salpicos de água.



# Financiamento tudo incluído

## O seu parceiro financeiro, fluente em Trucks\*.

Na Renault Trucks Financial Services, falamos a sua língua e oferecemos várias soluções financeiras, bem como seguros adaptados às suas necessidades. As nossas soluções completas permitem-lhe controlar completamente os seus custos totais de propriedade.



Renault Trucks



Contratos de Manutenção\*\*  
(Reference, Excellence)



Financiamento e seguros



100%  
DE TRANQUILIDADE

\*a língua do seu negócio (trucks = camiões). \*\*Todos os contratos, páginas 42-43





# Um novo interior otimizado que promove o bem-estar do condutor

A bordo de um veículo Renault Trucks, os mais ínfimos detalhes foram pensados para aliar conveniência a ergonomia. Tudo o que é necessário para criar um ambiente genuinamente acolhedor, ao volante e nas paragens.

*«A coluna de direção proporciona muito mais conforto, a posição de condução é significativamente melhor».*



# Conforto de condução extraordinário

**1** Arranque do veículo sem chave com o botão Start

**2** Passagens de caixa suaves graças à caixa de velocidades Optidriver

**3** Gestão inteligente dos piscas **NOVO**

**4** Volante **NOVO**  
→ A funcionalidade ao alcance dos seus dedos



**5** Carregador de indução\* **NOVO**

**6** 2 entradas USB-C **NOVO**

**7** Gaveta de arrumação para documentos A4\*

\*opcional

**8** Um painel de instrumentos modernizado **NOVO**

→ Novo visor de informações digital dinâmico

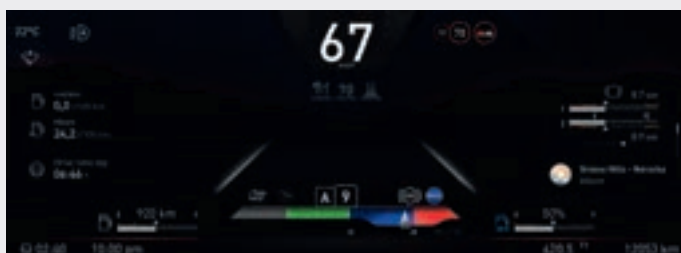

**9** Um ecrã multifunções **NOVO**

→ Ecrã tátil HD de 9 polegadas

→ Sistemas de assistência ao condutor (câmaras, navegação)

→ Diversas aplicações para configurar o ecrã do veículo

- Gestão de chamadas
- Comandos para a música

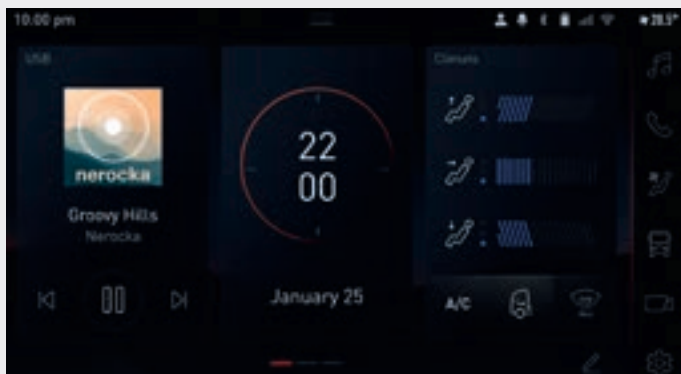



## A melhor coluna de direção do mercado

### 10 Coluna multidirecional

- 3 pontos ajustáveis para poder adaptar com precisão a posição de condução à sua morfologia
- Controlo de pé intuitivo da coluna de direção para determinar a posição de condução ideal
- Acesso fácil à cabine com o volante na posição superior
- Mais espaço para as pernas
- Absorção de vibrações do motor para maior conforto



# Uma zona de estar acolhedora

## 1 «Extensia\*» cama inferior de grande dimensão

- Comprimento: 2009 mm
- Largura 680 mm/possibilidade de extensão de 120 mm (espaço extra para dormir enquanto se preserva a zona de estar)
- Espessura do colchão: 120 mm; densidade: 40 kg/m<sup>3</sup>
- Disponível com colchão de espuma\* com uma densidade de 80 kg/m<sup>3</sup>

## 2 Suporte para copo de fácil alcance

\*opcional

## 3 Arrumação interior/exterior

- Facilita a colocação de bagagem pesada (comporta uma embalagem de 6 garrafas de água de 1,5 L)
- Bolsa de arrumação integral para manter os seus pertences próximos da cama



## 4 221 Litros de arrumação\*

- Arrumos iluminados
- Tomada de 24 V na parte de trás da cabina

\*apenas na cabina Maxispace

## 5 Compartimentos de arrumação dianteiros

de fácil alcance, acima do painel de instrumentos

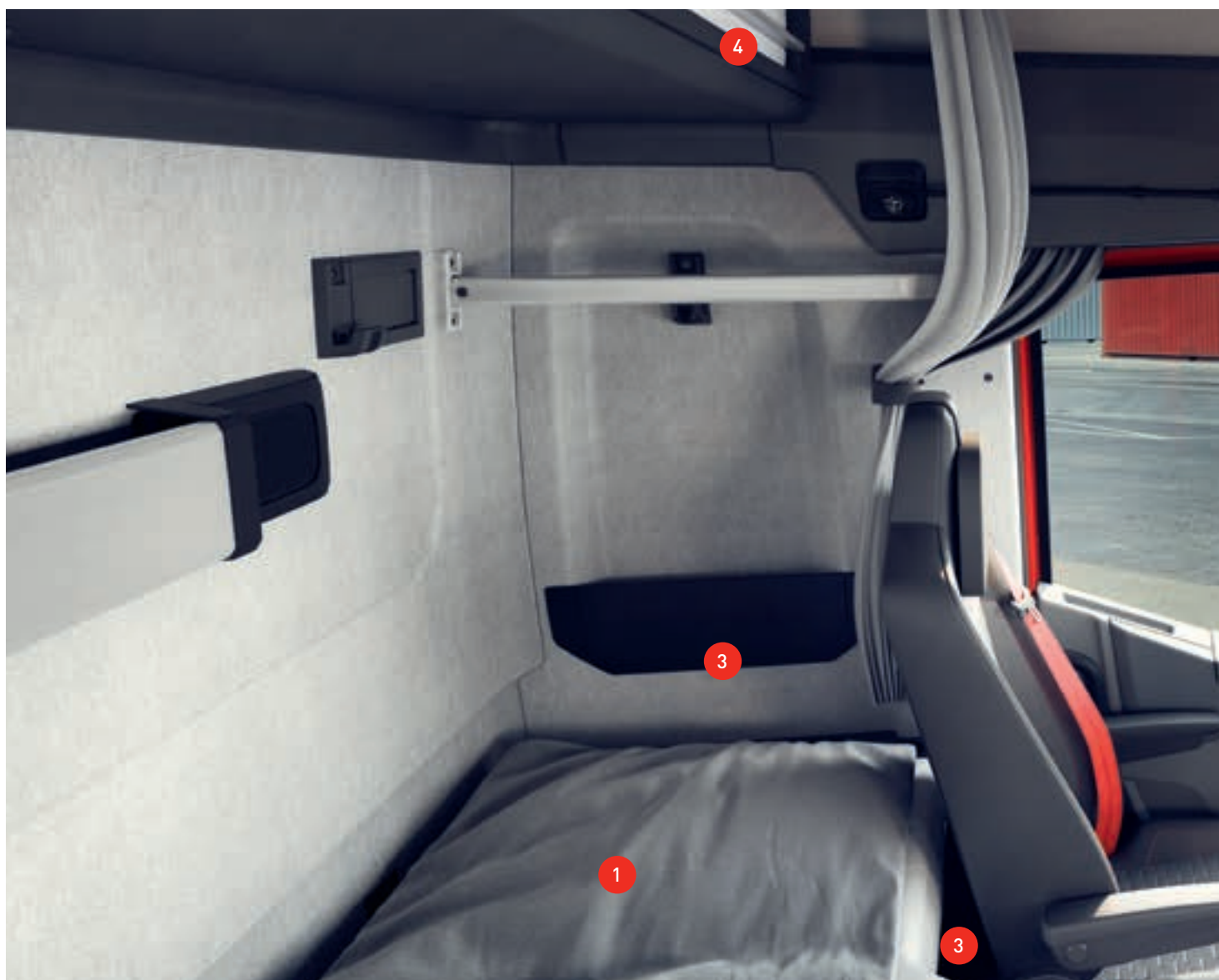



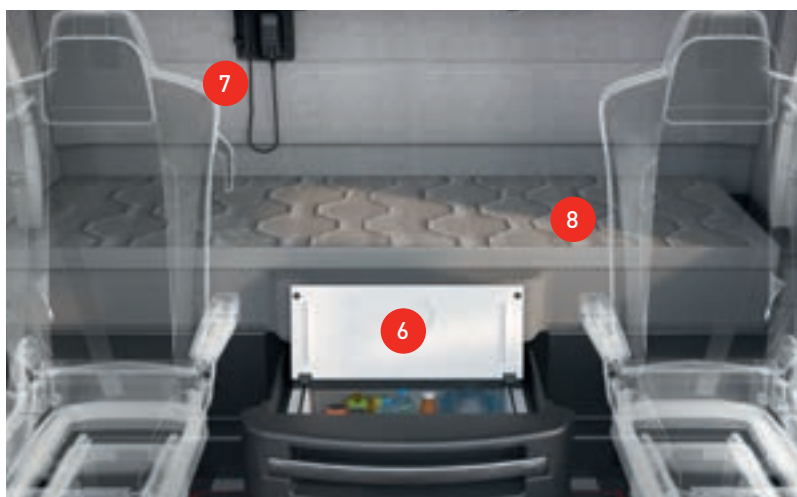

**8 Cama inferior ultra confortável «Sérénité»\***

- Comprimento de 2018 mm
- Largura de 671 mm atrás dos bancos, 791 mm no centro
- Colchão mais espesso e com o dobro das molas, capaz de se adaptar a todas as estaturas.
- É possível separar o colchão da base para colocar um lençol ajustável
- Novo tecido texturizado de fácil limpeza
- Colchão de espuma com memória (2000 x 700 x 30 mm), enchimento de 300 g/m<sup>3</sup>, Tecido a condizer com os estofos do beliche

\*opcional

**6 Frigorífico elétrico silencioso\***

Capacidade de 40 l ou 26 l num T

\*apenas no T High

**7 Duas entradas USB-C na cama**





# Funcionalidades para satisfazer as suas necessidades

- 1 Piso plano**  
→ Facilita a movimentação dentro da cabina do T High
- 2 Caixas de arrumação de três compartimentos**  
por cima da prateleira superior
- 3 Volante **NOVO** e bancos com acabamento em pele**
- 4 Suporte para copo**
- 5 Banco do passageiro giratório a 90°\***  
→ Perfeito para relaxar
- 6 Estofos resistentes anti-sujidade**
- 7 Sistema FOCAL INSIDE\***  
para desfrutar de uma experiência sonora extraordinária
- 8 Mesa giratória\***  
pode ser alcançada a partir do banco do passageiro e da zona de repouso
- 9 Tapete no piso\***  
cobre todo o piso da cabina e é fornecido com fixadores

\*opcional





2

7

8

6

5

9



# Personalize o seu caminhão

## Painel de instrumentos

**COMPACTO**  
(NÃO ESTÁ DISPONÍVEL NO  
RENAULT TRUCKS T HIGH)



**PANORÂMICO  
ANTRACITE**



**PANORÂMICO  
PRETO E  
VERMELHO**



Pele  
(disponível com pespontos  
vermelhos e espuma)



Tecido



Pele e tecido



Coberturas metálicas +  
cromadas de discos e porcas



Jantes de alumínio  
escovado Alcoa Mate



Jantes de alumínio Alcoa  
Dura-Bright



## Adaptações da pintura exterior

Personalize o seu veículo com a nossa extensa gama de opções de pintura. Este trabalho, de alta qualidade, é feito pelos nossos especialistas, na nossa fábrica. A Renault Trucks coloca os seus conhecimentos ao seu serviço para lhe oferecer um camião completamente personalizado e rapidamente disponível.

N.º	DESCRIÇÃO
F1	Suporte do retrovisor
F2	Suporte de ligação do retrovisor
F5	Grelha em formato Pi
F6	Canto (sem grelhas nem bases de fixação)
F7	Para-choques central
F8	Tampa do retrovisor
F10	Tampas dos retrovisores
F11	Manípulos
F13	Peças do acabamento do engate de reboque
F14	Grelhas dianteiras
F27	Acabamentos para faróis para para-choques de plástico



N.º	DESCRIÇÃO
F3	Parte inferior da grelha Pi
F4	Interior da grelha Pi
F9	Para-sol
F12	Parte superior da grelha Pi
F15	Moldura do friso
F16	Acabamento da entrada de ar
F17	Tampa do retrovisor
F18	Jante (apenas versão em aço)
F19	Fecho da porta
F20	Guarda-lamas superior e traseiro
F21	Placa de cobertura do escape
F26	Estribos (direita e esquerda)



# Acessórios para um conforto ainda maior



Barra de tejadilho BI-LED



Depósito de água



Frigorífico



Suporte de garrafas\*



Ar condicionado independente



Capas de bancos New Force

\*de série em veículos com beliche





Almofada de encosto e capa de colchão

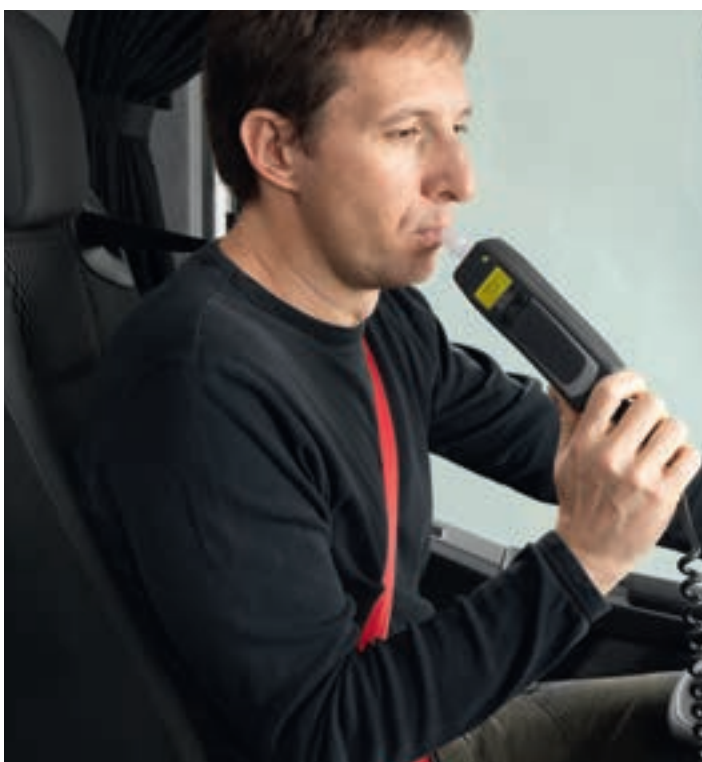

Alcoolímetro



Tapetes

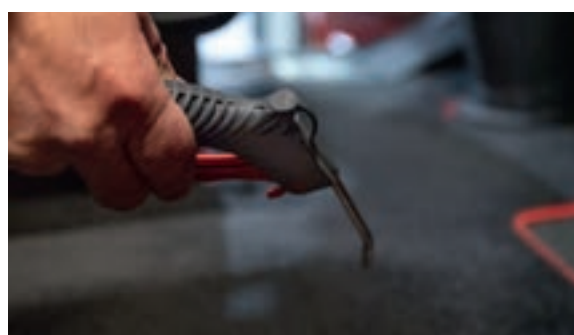

Pistola de ar





*«Todos os comandos e luzes dos instrumentos estão ao alcance e à vista!».*



# Tecnologia que serve a segurança

Os Renault Trucks T e T High integram a mais recente tecnologia de assistência ao condutor e os sistemas de travagem mais eficientes. Isto garante a segurança do motorista, dos peões, ciclistas e outros utilizadores vulneráveis da estrada.





# Equipamento de segurança para o apoiar



## Radars e câmaras em todo o camião **NOVO**

Avisam-no para lhe facilitar as manobras. Evitam o risco de acidente.

Possibilidade de adicionar 5 câmaras digitais para monitorizar a carga ou o prato de engate\*

Possibilidade de câmara analógica para o reboque para monitorizar as manobras\*.

\*A pedido para adaptação



## Detetor de sonolência e sistema de aviso de saída da faixa de rodagem (LDWS/DDAW\*)

Aviso sonoro e visual se for detetado um desvio da faixa de rodagem ou se o veículo passar a fazer uma trajetória inesperada.

\*Lane Departure Warning System / Driver Drowsiness & Alertness Warning



## Sistema de travagem automática de emergência (AEBS\*)

Alerta para uma eventual colisão frontal. Accionamento do sistema de travagem em caso de necessidade.

As luzes de emergência acendem-se automaticamente.

\*Automatic Emergency Braking System



## Assistência ao arranque em subidas

Faz a gestão automática ao iniciar subidas, facilitando a colocação do veículo em movimento e evitando que descaia.



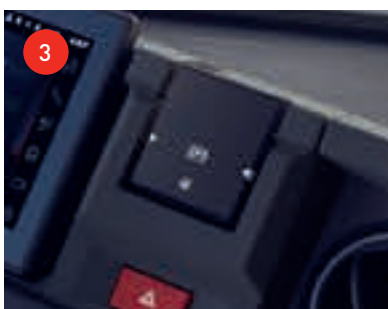
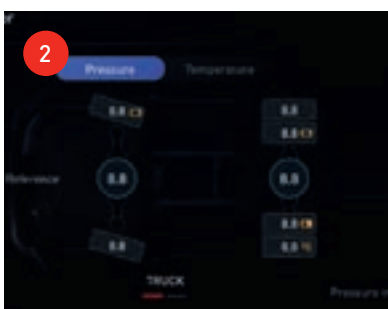

**1 Ativação automática dos faróis e dos limpadores para-brisas**

→ Melhora a visibilidade e permite ao condutor concentrar-se na estrada

**2 Sistema de monitorização da pressão dos pneus (TPMS\*) **NOVO****

→ Localizado nas jantes do camião e do semirreboque, os sensores avisam-no de eventuais problemas com a pressão ou a temperatura dos pneus, para que fique descansado

\*Tire Pressure Monitoring System

**3 Modo antifuga**

→ Acionamento do travão de estacionamento de emergência para parar o veículo em caso de manuseamento indevido.

→ Paragem do veículo em caso de condução inadequada.

**4 Bloqueio mecânico anti-intrusão\*\***

→ Para maior segurança na cabine com o veículo estacionado.

**5 Assistência à velocidade\*\*\* (ISA\*\*\*\*) **NOVO****

→ A câmara reconhece o limite de velocidade prescrito e avisa o condutor se esta for excedida, para evitar acidentes ou multas

\*\*\*disponibilidade dependente da localização geográfica

\*\*\*\*Intelligence Speed Assistant

**6 Airbag do condutor\*\* **NOVO****

→ O airbag dispara em caso de colisão frontal grave

**7 Degraus/manípulos de acesso à cabina com pintura amarela\*\***

→ Melhoram a segurança na entrada e saída do veículo.

\*\*Opcional

**Para saber  
mais...**







RENAULT TRUCKS T HIGH

RENAULT TRUCKS



# Gama

Cabine	Tipo	Perfil	PB	Altura do chassis	PBC	Motor	Potência	Caixa de velocidades			
<b>Day cab ** Night &amp; Day cab Sleeper cab</b>	Trator	4x2	19 t	X-Low Low Medium	40 t 44 t 60 t	DE11	380 cv 430 cv 460 cv	Caixa de velocidades automatizada Optidriver, de 12 velocidades			
		Eixo Pusher 6x2/ Eixo TAG 6x2/	26 t	Low Medium					DE13 DE13 TC*	440 cv 480 cv 520 cv	
	Camião	4x2	19 t								
		6x2	26 t								
	<b>High Sleeper cab</b>	Trator	4x2	19 t		X-Low Low Medium	40 t 44 t 60 t		DE13 DE13 TC*	440 cv 480 cv 520 cv	Caixa de velocidades automatizada Optidriver de 12 velocidades
			Eixo Pusher 6x2/ Eixo TAG 6x2	26 t		Low Medium					
Camião		4x2	19 t								
		6x2	26 t								

\* DE13 TC (Turbo Compound) disponível como opção na motorização 480CV. \*\* DE13 TC não disponível na cabina Day cab.



# Linha motriz

## MOTOR DE11 EURO VI

285 kW (380 cv) – 1800 Nm

323 kW (430 cv) – 2050 Nm

344 kW (460 cv) – 2200 Nm

Cilindrada	10,8 l
Cilindros	6 em linha
Distribuição	Traseira
Diâmetro interior	123 mm
Curso	152 mm
Relação de compressão	18:1
Peso (óleo incluído)	965 kg

DE11 - 380 cv

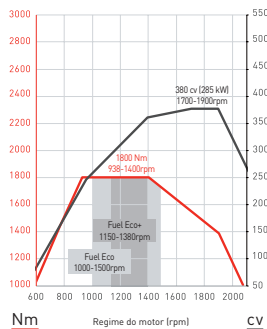

DE11 - 430 cv

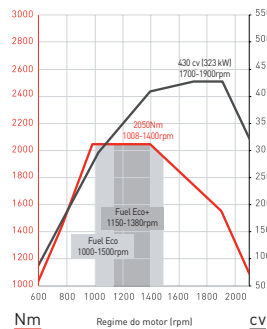

DE11 - 460 cv

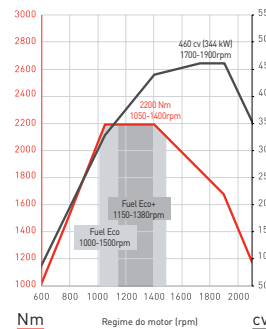

## MOTOR DE13 EURO VI

330 kW (440 cv) – 2200 Nm

360 kW (480 cv) – 2400 Nm

390 kW (520 cv) – 2550 Nm

Cilindrada	12,8 l
Cilindros	6 em linha
Distribuição	Traseira
Diâmetro interior	131 mm
Curso	158 mm
Relação de compressão	18:1
Peso (óleo incluído)	1 067 kg

DE13 - 440 cv

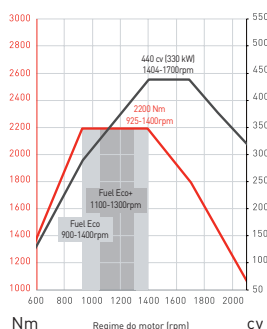

DE13 - 480 cv

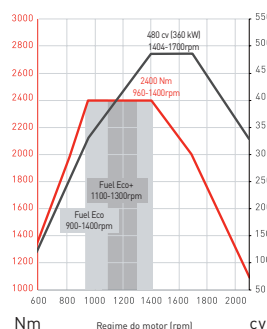

DE13 - 520 cv

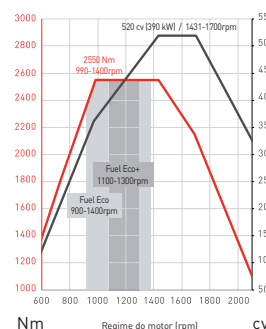

## MOTOR DE13 TC EURO VI

360 kW (480 cv) – 2700 Nm

Cilindrada	12,8 l
Cilindros	6 em linha
Distribuição	Traseira
Diâmetro interior	131 mm
Curso	158 mm
Relação de compressão	18:1
Peso (óleo incluído)	1 196 kg

DE13 TC - 480 cv

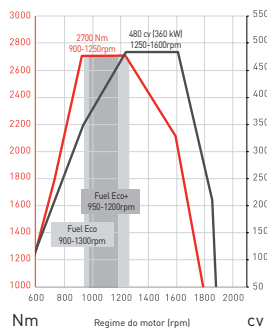

# Cabines

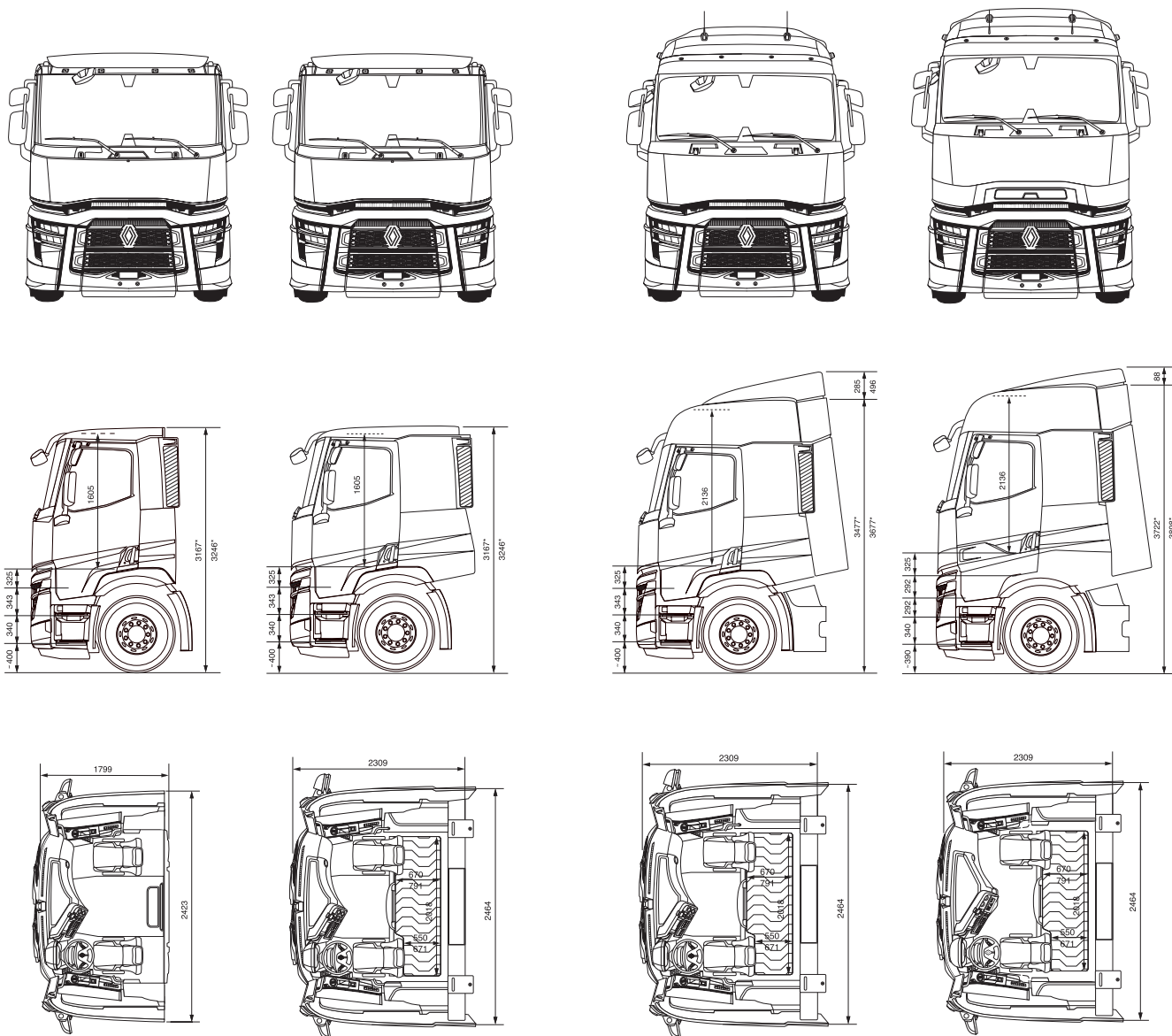







	DAY CAB	NIGHT & DAY CAB	SLEEPER CAB	HIGH SLEEPER CAB
<b>Tipo</b>	Cabine curta Teto normal	Cabine longa Teto normal	Cabine longa Teto normal	Cabine longa Teto normal
<b>Altura interior</b>	1605 mm	1605 mm	2136 mm	2136 mm
<b>Altura sobre o túnel do motor</b>	1405 mm	1405 mm	1936 mm	2136 mm
<b>Piso</b>	Túnel de motor de 200 mm		Túnel de motor de 200 mm	Piso plano
<b>Degraus</b>		3	3	4

\* Para os tratores 4x2.



# Chassis

PERFIS	4x2	6x2 Eixo direcional	6x2 Eixo TAG	6x2 Eixo Pusher	6x2 Eixo Pusher Direcional
Trator					
Camião					

DISTÂNCIAS ENTRE EIXOS		3200	3400	3500	3700	3800	3900	4000	4100	4300	4600	4800	4900	5200	5600	6000	6400	6500	6700
Camião	4x2				■			■		■	■		■	■	■	■		■	■
	6x2 Eixo TAG			■	■		■			■	■	■	■	■	■	■			
Trator	4x2				■	■													
	6x2 Eixo Pusher						■		■										
	6x2 Eixo TAG	■	■		■														



## Manual do condutor Renault Trucks

Aceda através do QR CODE

Disponível para as gamas T/C/K produzidas depois de julho de 2021



# Contratos de manutenção START & DRIVE (<5 anos)

## CONTRATOS

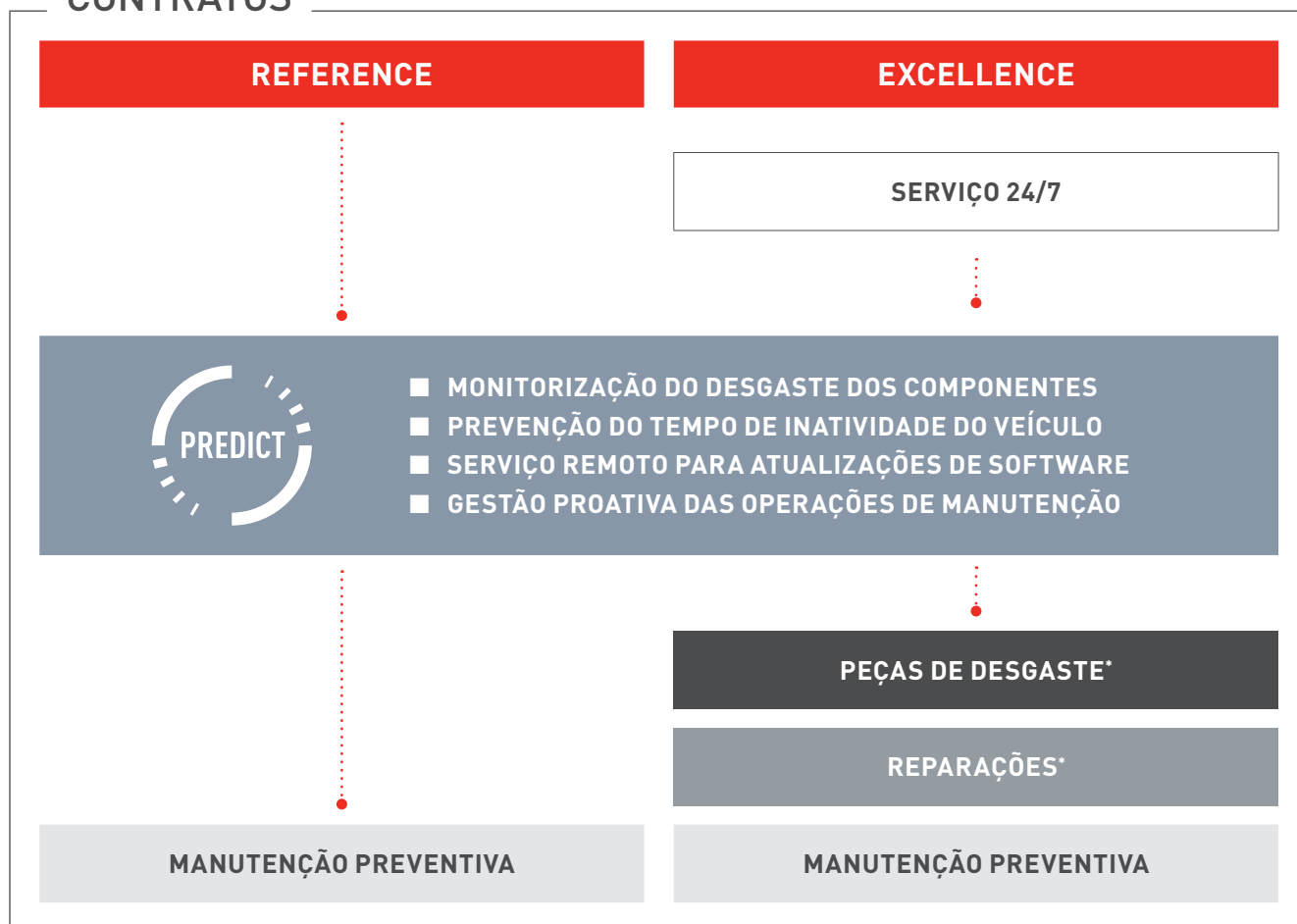

\*ver tabela relativa à listagem de peças e serviços abrangidos.



## Lista de peças cobertas

		REFERENCE	EXCELLENCE
<b>PEÇAS DE DESGASTE</b>	Pneumáticos (cabine e chassi)		■
	Discos e pastilhas de travão		■
	Casquilhos e sinoblocos		■
	Embraiagem		■
<b>REPARAÇÃO</b>	Motor		■
	Caixa de velocidades		■
	Transmissão		■
	Transmissão final		■
	Sistema de injeção		■
	Compressor de ar		■
	Sistema de comando de emissões		■
	Sistema eletrónico		■
	Suspensão		■
	Direção		■
	Chassis-cabina		■
Alternador/motor de arranque		■	
<b>MANUTENÇÃO PREVENTIVA</b>	Mudança do óleo de motor	■	■
	Mudança do óleo da caixa de velocidades e transmissão	■	■
	Afinação de válvulas	■	■
	Substituição dos filtros	■	■
	Correias e tensores	■	■
	Filtro de partículas	■	■
	Verificações e serviços anuais	■	■





05/2023

